

ZEN-Water Machine



Alkaline Water



ZEN-Water
Electrochemical

Find us

Call: +123456789
info@zen-water.com
www.zen-water.com
Address:



Visit our website
www.zen-water.com

Warranty Card

Customer Name

Date of Purchase

Item Description

Item No

This warranty is valid for 1 year from date of purchase

Customer's Signature

Seller Signature

Thank you for choosing Zen-Water We appreciate your business and look forward to serving you in the future

ហេតុអ្វីត្រូវទទួលបានទឹកអាល់កាឡាំង

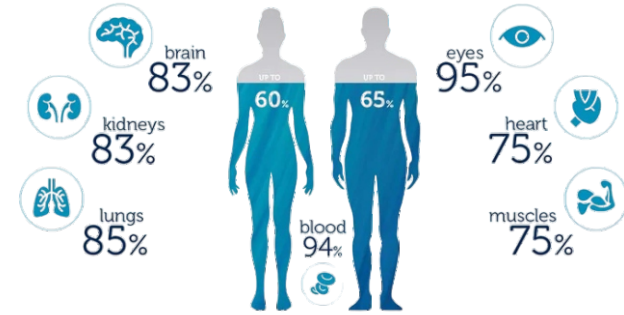

បញ្ហាទឹកស្អាត គឺជាកត្តាសំខាន់សម្រាប់ជីវិតរស់នៅប្រចាំថ្ងៃរបស់ប្រជាពលរដ្ឋ ហេតុដូច្នេះហើយរដ្ឋាករស្វយ័តក្រុងភ្នំពេញបាននឹងកំពុងពង្រីកបណ្តាញផ្គត់ផ្គង់ទឹកស្អាត ទៅគ្រប់ទីកន្លែងក្នុងរាជធានីភ្នំពេញ សម្រាប់ការប្រើប្រាស់និងទទួលបានផងដែរ ។ យ៉ាងណាមិញប្រជាពលរដ្ឋទូទាំងប្រទេសកម្ពុជាមិនទាន់បានប្រើប្រាស់ទឹកស្អាតបាន១០០ភាគរយនៅឡើយទេចំណែកប្រជាជនរស់នៅតាមបណ្តាខេត្តមួយចំនួនមិនត្រឹមតែប្រើប្រាស់ទឹកអូរ ឬទឹកអណ្តូងសម្រាប់ផឹក ឬបោកគក់ខាងលើនោះទេ គឺប្រជាពលរដ្ឋខ្លះបានយកទឹកអណ្តូង ឬទឹកអូរទទួលបានដោយផ្ទាល់មិនបានដាំឲ្យពុះត្រឹមត្រូវ ។ ជាលទ្ធផលមានប្រជាពលរដ្ឋមួយចំនួនបានធ្លាក់ខ្លួនឈឺ ចូលសម្រាកមន្ទីរពេទ្យធ្វើឲ្យខាតពេលវេលា និងបាក់បែកថវិកាគ្រួសារជាច្រើនទៀតផង ។ ដើម្បីបញ្ឈប់សហនិក័យនៃការទទួលបានទឹកដែលអាចមានមេរោគ ឬទឹកដែលមានសារធាតុគីមីពីប្រភពទឹកផ្សេងៗ អាជ្ញាធរពាក់ព័ន្ធតែងតែណែនាំប្រជាពលរដ្ឋឲ្យពិសារទឹកស្អាត និងដាំបានពុះល្អ ។ ទឹកមានសារៈសំខាន់ ដើម្បីផ្លាស់ប្តូរសារធាតុគីមីផ្សេងៗនៅក្នុងខ្លួនដូចជា ចលនាឈាមរត់ ភាពរាវផ្សេងៗ សំខាន់ជាងនេះទៅទៀតនោះការទទួលបានទឹកដែលមានអាល់កាឡាំង គឺសម្រាប់សុខភាព និងជួយដល់ការព្យាបាលជំងឺមួយចំនួនទៀតផង ហើយក៏ជួយកាត់បន្ថយនូវការព្រួយបារម្ភរឿងបន្លែមានជាតិគីមី ដែលប្រជាពលរដ្ឋកំពុងត្រូវត្រូវថា ប៉ះពាល់សុខភាពរបស់ពួកគាត់ ។ សម្រាប់ទីផ្សារកម្ពុជានាពេលបច្ចុប្បន្ននេះ គឺមានវត្តមានទឹកពិសារ Zen-water ដែលជាទឹកពិសារត្រូវបានផលិតឡើងតាមបច្ចេកទេសទំនើបចុងក្រោយពីប្រទេសជប៉ុន ធ្វើឲ្យទឹកស្អាតល្អ គុណភាព និងអភិវឌ្ឍន៍បូកជាមួយនឹងកម្រិត pH8.5-pH9.5 ដែលក្លាយជាទឹកលំដាប់អាល់កាឡាំងពេញលេញសម្រាប់សុខភាពមនុស្សគ្រប់វ័យ ។ Zen-water ឆ្លងកាត់ការត្រួតពិនិត្យពីក្រសួងសិប្បកម្ម និងឧស្សាហកម្ម និងវិទ្យាស្ថានប៉ាស្ទ័រកម្ពុជា ហើយការពិសារទឹក Zen-water នឹងផ្តល់នូវអត្ថប្រយោជន៍ជាច្រើនដូចជា ជួយសម្រួលបញ្ហាក្រពះ និងពោះវៀន ជួយសម្រួលអាការឈឺសាច់ដុំនិងសន្លាក់ ជួយតំរង់នោម និងពន្លឿនការប្រោះនៃតំរង់នោម ជួយបន្ស្រាបជាតិអាស៊ីត មានប្រសិទ្ធភាពបំផុត ជួយឲ្យសរីរាង្គស្រូបយកទឹកទៅបំពេញរាងកាយបានលឿនជាងដើម ។ ជាពិសេស Zen-water មិនត្រឹមតែជាទឹកអាល់កាឡាំងសម្រាប់ពិសារដើម្បីសុខភាពល្អមួយមុខនោះទេ លោកអ្នកអាចយកទៅត្រាំជាមួយបន្លែ ធ្វើឲ្យបន្លែកាត់បន្ថយជាតិអាស៊ីត និងសារធាតុគីមី ទៀតផង ។ តម្លៃ ឬកម្រិតនៃ pH នៅក្រោម លេខ៧ បង្ហាញថា មានជាតិអាស៊ីត ជាពិសេសកម្រិត pH កាន់តែតូចទៅប្រចំនួនថយចុះដល់កម្រិត១ ជាសារធាតុអាស៊ីតខ្លាំងបំផុត ។ សម្រាប់តម្លៃ ឬកម្រិតនៃ pH ឈរលើលេខ៧ បង្ហាញថា ទឹកមានអាល់កាឡាំងច្រើន និងកាន់តែមានអាល់កាឡាំងកើនឡើងនៅពេល pH មានកើនឡើងដល់លេខ១៥ ដែលជាទឹកមានអាល់កាឡាំងខ្ពស់បំផុត ។ ដូច្នេះការទទួលបានទឹកមានអាល់កាឡាំងកាន់តែកើន គឺកាន់តែល្អសម្រាប់សុខភាព ។

សូមបញ្ជាក់ថាពាក្យថា pH មានន័យពេញគឺ «potential of Hydrogen» ឬប្រែថា «សក្តានុពលនៃអ៊ីដ្រូសែន» ។ ដូច្នេះរង្វាស់ទឹកអាស៊ីត ឬអាល់កាឡាំងនៃសារធាតុរលាយក្នុងទឹករបស់ pH ។ តម្លៃ pH គឺរាប់ចាប់លេខពី ១ ដល់១៤ ដោយលេខ៧ ជាចំណុចកណ្តាល (អណ្តូក្រីត) ។

Warranty Card

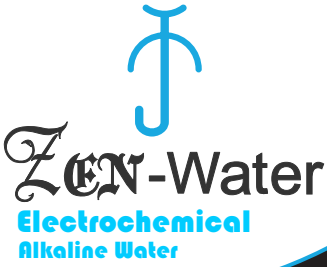

123-456-7890
123-456-7890

yourname@email.com
www.yourwebsite.com

Your Address Here
123 Anywhere Street



ម៉ាស៊ីនទឹក Zen

Water in the Human Body

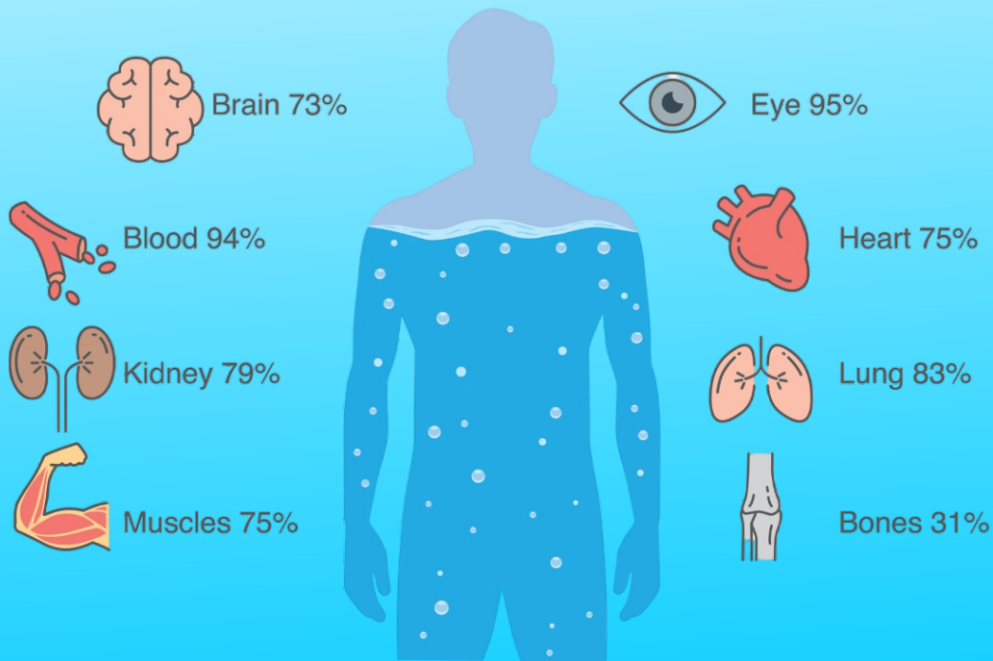
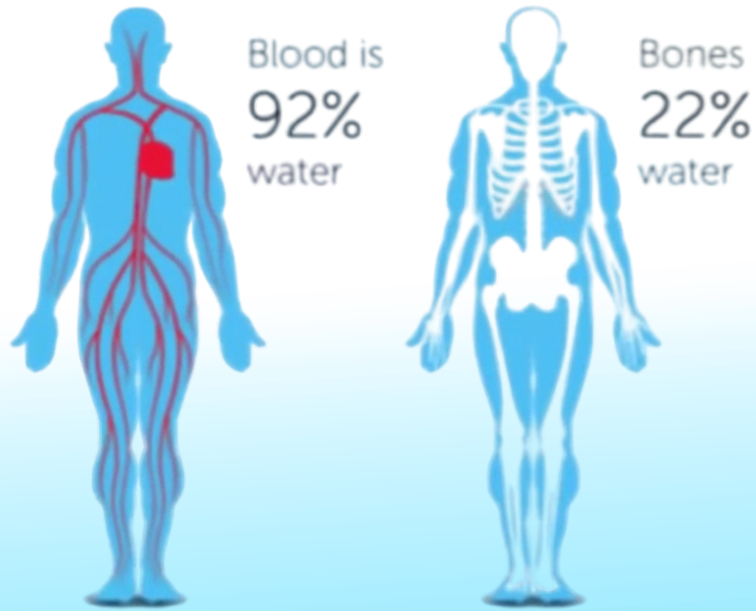

Zen-water គឺជាម៉ាស៊ីនដែលផ្ដោតលើផ្តល់ទឹកស្អាត និងទឹកអាល់កាឡាំងដែលមានការផ្តល់អត្ថប្រយោជន៍ដល់សុខភាព។ ជាធម្មតាប្រភេទទឹកនេះត្រូវបានបំបែកសារធាតុដីដើម្បីបង្កើនកម្រិត pH របស់វាក្នុងគោលបំណងបន្តបន្ទាប់ជាតិអាល់កាឡាំងនៅក្នុងរាងកាយ។ ទឹកអាល់កាឡាំងជារឿយៗត្រូវបានទាមទារជំនួយដើម្បី ធ្វើអោយប្រសើរឡើងនូវថាមពល និងគុណភាព pH នៃរាងកាយ។

Zen-Water ជាម៉ាស៊ីនទឹកអាល់កាឡាំងតែមួយគត់ដែលត្រូវបានផលិត និង ចេញដោយអ្នកបច្ចេកទេសខ្មែរ ហើយទទួលបានកម្មសិទ្ធិបញ្ញា ពីសហព័ន្ធរុស្ស៊ី និង ប្រទេស ម៉ាឡេស៊ី ។

Zen-Water ជាសុភមង្គល ក្នុងក្រុមគ្រួសាររបស់លោកអ្នក និង កាត់បន្ថយការ ចំណាយទៅលើថ្នាំពេទ្យ !!!

Graphic of Reactor Electrolyte

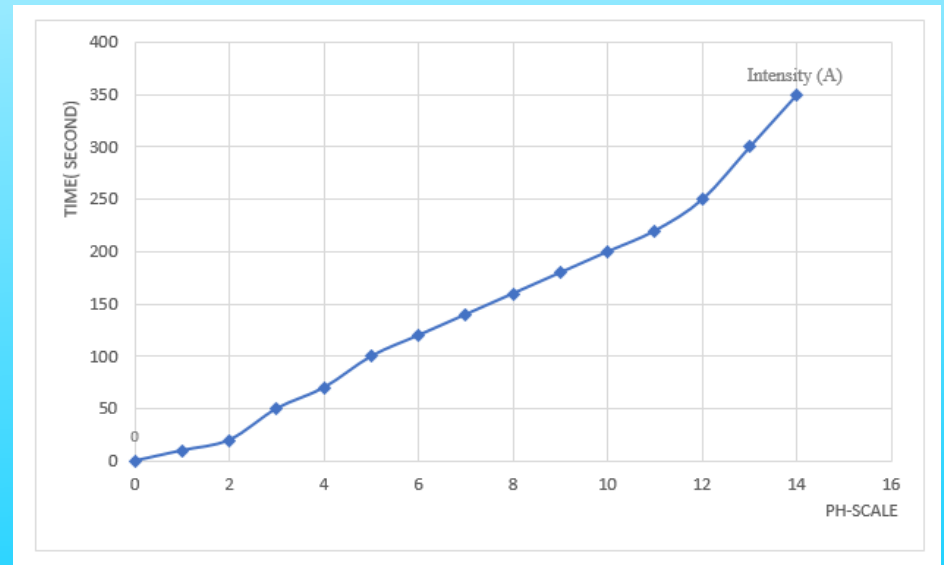

រចនាសម្ព័ន្ធខាងក្រៅ

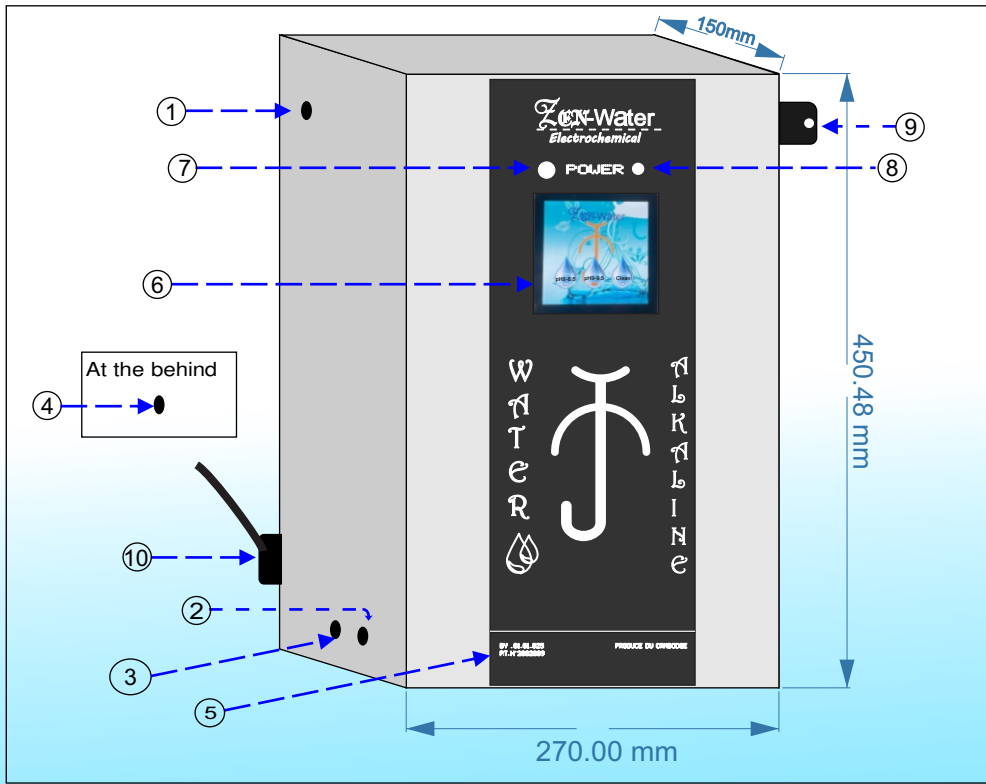

- 1- ទឹកអ៊ីដ្រូសែន ខ្ពស់ (pH)
- 2- ទឹកចូល (ទឹកស្អាត)
- 3- ទឹកខ្មៅសម្រាប់ការលាងសម្អាត (Citric Acid)
- ៤- ទឹកចេញ pH ទាប
- 5- លេខប៉ាតង់ (សហព័ន្ធ រុស្ស៊ី)
- 6- អេក្រង់ LCD ប្រព័ន្ធបញ្ជា
- 7- ប៊ូតុងបើក/បិទអគ្គិសនីផ្គត់ផ្គង់ម៉ាស៊ីន
- 8- អំពូលភ្លើងបង្ហាញថាម៉ាស៊ីនដំណើរការ
- 9- សោរបើក/បិទអគ្គិសនី
- 10- ភ្ជាប់ភ្លើងអគ្គិសនី



កំប៉ុងទឹកខ្មៅសម្រាប់ការលាងសម្អាត

Vinegar for cleaning machine

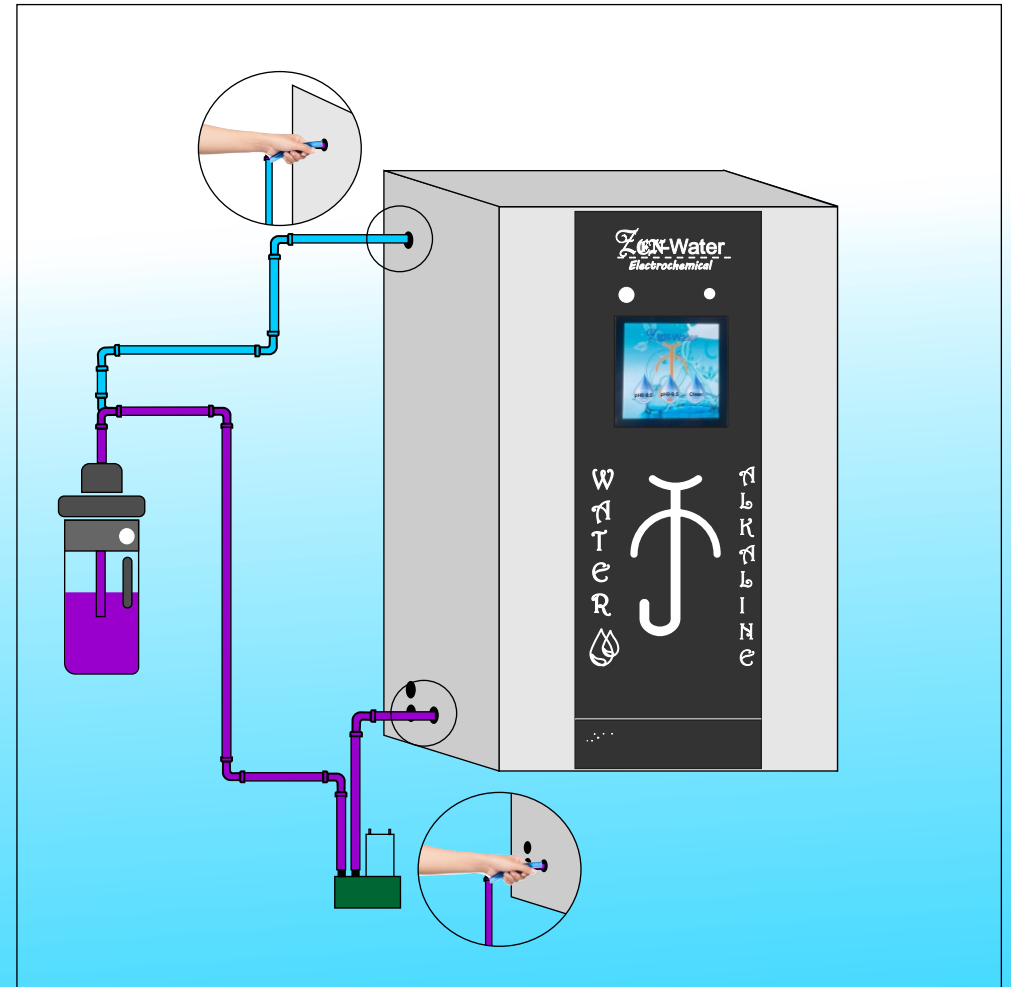

pH CHART

<p>Consume Freely Raw is Best</p> <p>Alkaline pH</p> <p>Most foods get more acidic when cooked</p>	10	High Alkaline Ionized Water	Raw Spinach Brussel Sprouts Cauliflower Alfalfa Grass Seaweeds	Raw Broccoli Red Cabbage Carrots Cucumbers Asparagus	Artichokes Raw Cellery Potato Skins Collards Lemons & Limes
	9.0		Olive Oil Raw Zucchini Sprouted Grains Raw Green Beans Mangoes Tangerines Grapes	Most Lettuce Sweet Potato Raw Eggplant Blueberries Papayas Melons	Borage Oil Raw Peas Alfalfa Sprouts Pears Figs & Dates Kiwi
	8.0		Apples Tomatoes Turnip Bell Peppers Pineapple Wild Rice Cantaloupe Oranges	Almonds Fresh Corn Olives Radish Cherries Strawberries Honeydew Grapefruit	Avocados Mushrooms Soybeans Rhubarb Millet Apricots Peaches Bananas
<p>Neutral pH</p> <p>Optimum pH for HUMAN BLOOD</p>	7.0	Most Tap Water	Municipalities adjust tap water to be +/- 7.0 Optimum pH for HUMAN BLOOD is 7.365		
<p>It takes 20 parts of ALKALINITY to neutralize 1 part ACIDITY in the body</p> <p>Acidic pH</p> <p>Consume sparingly or never</p>	6.0		Milk, Yogurt Most Grains Eggs Kidney Beans Processed Juices Brown Rice Sprouted Wheat Bread Oysters	Fruit Juices Soy Milk, Goat's Milk Fish Lima Beans Rye Bread Cocoa Oats Cold Water Fish	Cooked Spinach Coconut Tea Plums Spelt Rice & Almond Mill Liver Salmon, Tuna
	5.0		Cooked Beans Sugar Potatoes w/o Skins Garbanzos Butter, salted Wheat Bran	Chicken & Turkey Canned Fruit Pinto Beans Lentils Rice Cakes Rhubarb	Beer White Rice Navy Beans Black Beans Cooked Corn Molasses
	4.0		Reverse Osmosis Water Coffee Pistachios Cranberries Wheat Popcorn	Distilled & Purified Water White Bread Beef Prunes Most Nuts Peanuts	Most Bottled Water & Sports Drinks Blackberries Sweetened Fruit Juices Tomato Sauce
	3.0		Lamb Shellfish Goat Cheese Pasta Worry Tobacco Smoke Sweet'N Low NutraSweet	Pork Pastries Soda Pickles Lack of Sleep Chocolate Equal Processed Food	Wine Cheese Black Tea Stress Overwork Vinegar Aspartame Microwaved Foods
	2.3		Colas! (Off the Chart)		

រចនាសម្ព័ន្ធខាងក្នុង

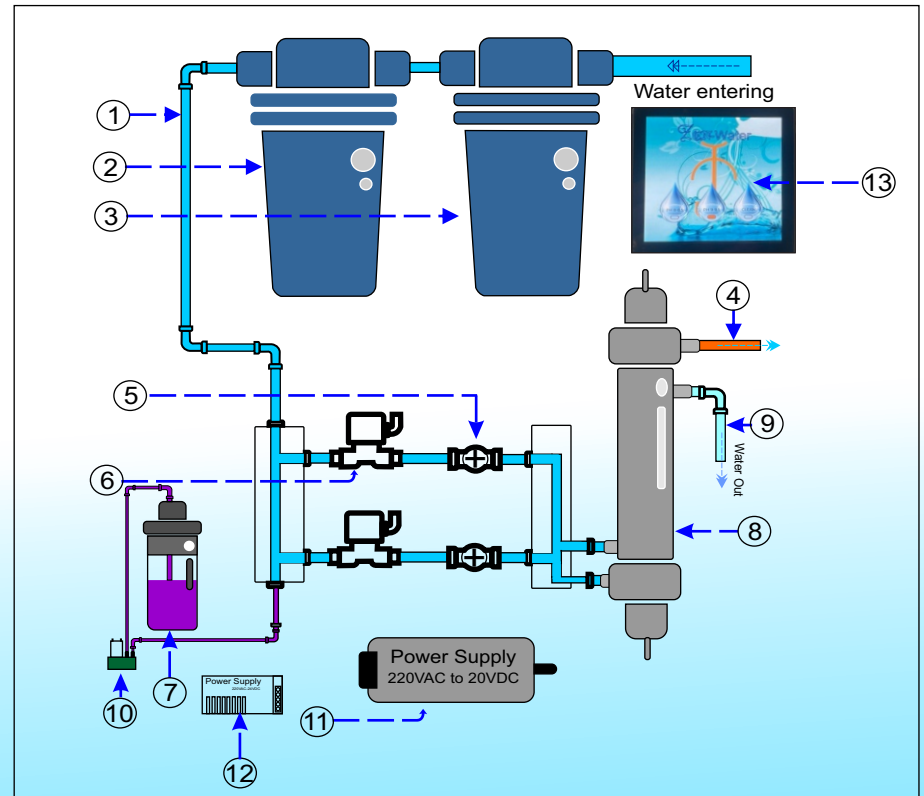

- 1- បំពង់ទឹកចេញពីចម្រស់
- 2- តម្រងកាបូន
- 3- តម្រងសំឡី 1 Micron
- ៤- ទឹកកំរិត pH ទាប
- 5- វ៉ានសម្អាតទឹក
- 6- អេឡិចត្រូវ៉ាន
- 7- កំប៉ុងទឹកខ្មេះសម្រាប់ការលាងសម្អាត
- 8- រ៉េអាក់ទ័រអាល់កាឡាំង
- 9- ទឹកចេញ pH ខ្ពស់
- ១០- ម៉ូទ័រលាងសំអាត
- 11- Power AC 19V
- 12- Power DC 24V
- ១៣- អេក្រង់ LCD

របៀបម៉ាស៊ីនដំណើរការ

១-ការចម្រោះ៖ ទឹកចេញជាមុនសិន កប្រព័ន្ធចម្រោះ (ដូចជាតម្រង់កាបូន ឬតម្រង់ សំឡី 1Micron) ដើម្បីលុបមិនបរិសុទ្ធ សារធាតុគីមី និងសារធាតុពុល។

២- អេឡិចត្រូលីស៖ ទឹកដែលចម្រោះរួចចូលក្នុងតំបន់អគ្គិសនីវិភាគ ដែលជាកន្លែងដែលចរន្តអគ្គិសនីត្រូវបានឆ្លងកាត់ទឹក។ វាដំណើរការបែងចែកទឹកជាពីរផ្នែក

- ទឹកអាល់កាឡាំង៖ ទឹកដែលមានpHខ្ពស់ជាង (លើសពី 7) ជាធម្មតាសំបូរទៅដោយ

សារធាតុរ៉ែ ដូចជាកាល់ស្យូម ម៉ាញ៉េស្យូម និងប្លូតាស្យូម។

- ទឹកអាស៊ីត៖ ទឹកដែលមានpHកម្រិតទាប (ខាងក្រោម 7) ដែលអាចប្រើសម្រាប់សម្អាត

បន្លែ ផ្លែឈើ។

៣- ការចែកចាយ៖ ទឹកអាល់កាឡាំងឥឡូវនេះជាមួយ pH ខ្ពស់ត្រូវបានចែកចាយតាមរយៈ

ក្បាលម៉ាស៊ីនសម្រាប់ផឹក ខណៈពេលដែលទឹកអាស៊ីតអាចមានណែនាំសម្រាប់ការប្រើប្រាស់ផ្សេងទៀត។

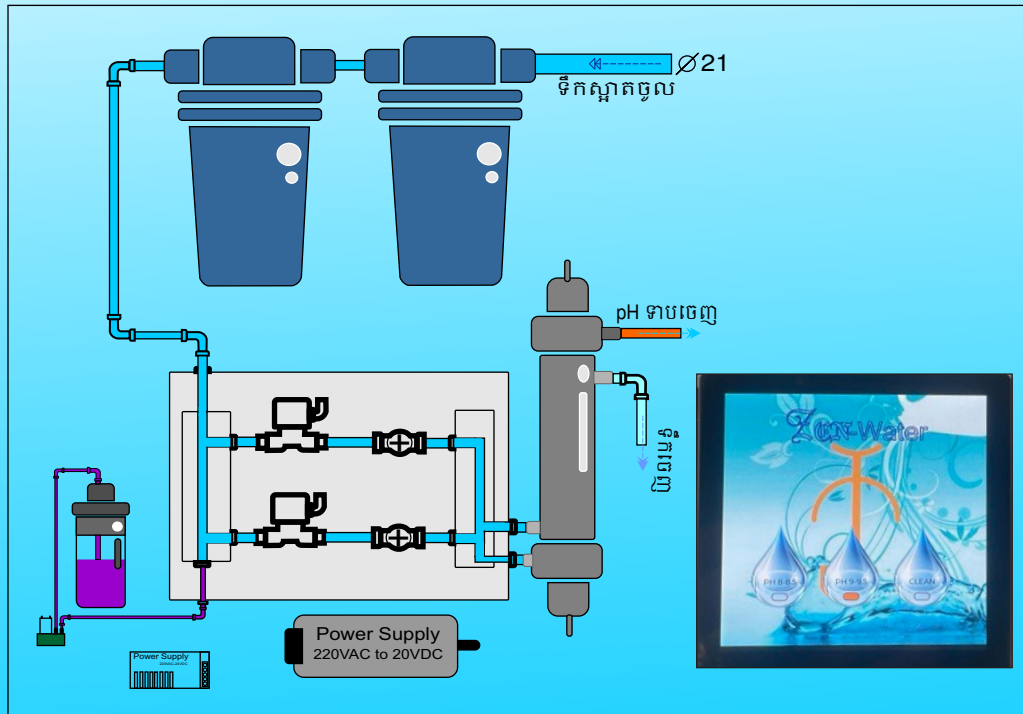

Benefits of using an alkaline water machine :

1.Convenience: Having an alkaline water machine at home allows you to generate fresh alkaline water at any time, without the need to purchase bottled alkaline water.

2.Customization: Many machines allow you to adjust the pH level of the water to suit your preferences.

3.Cost Savings: Although the upfront cost of an alkaline water machine can be high, it may be more cost-effective in the long run compared to constantly buying bottled alkaline water.

4.Potential Health Benefits: Alkaline water machines are marketed for their potential health benefits, such as improving hydration, supporting acid-base balance, and promoting better digestion.

However, scientific research on these benefits is still limited.



How does an alkaline water machine work

- 1. Filtration:** The water first passes through a filtration system (such as a carbon filter or reverse osmosis filter) to remove impurities, chemicals, and contaminants.
- 2. Electrolysis:** The filtered water then enters an electrolysis chamber, where an electric current is passed through the water.

This process splits the water into two parts:

- **Alkaline water:** Water with a higher pH (above 7), typically enriched with minerals like calcium, magnesium, and potassium.
 - **Acidic water:** Water with a lower pH (below 7), which may be used for cleaning purposes.
- 3. Dispensing:** The alkaline water, now with a higher pH, is dispensed through a faucet for drinking, while the acidic water can be directed for other uses.

Graphic of Reactor Electro-Static

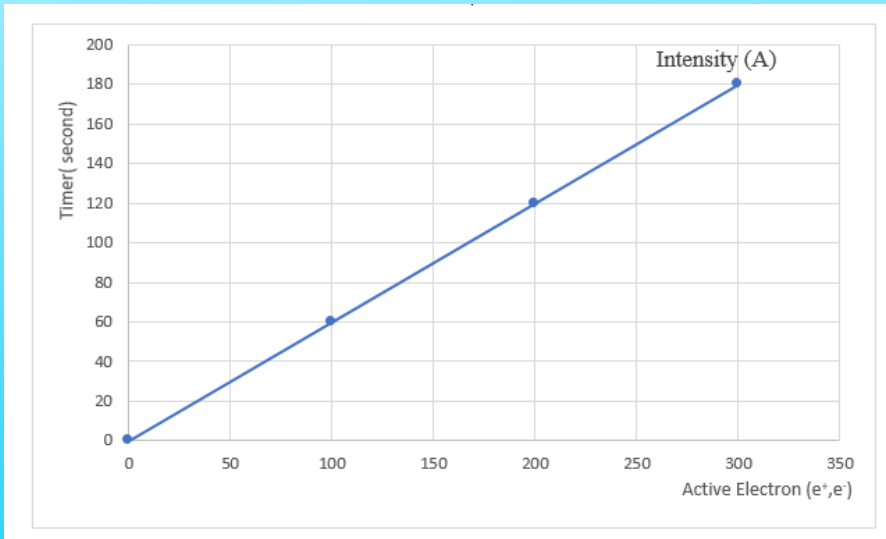

អត្ថប្រយោជន៍នៃការប្រើប្រាស់ម៉ាស៊ីនទឹកអាល់កាឡាំង

- ១- ភាពងាយស្រួល៖ មានម៉ាស៊ីនទឹកអាល់កាឡាំងនៅផ្ទះមានន័យថាអ្នកអាចបង្កើតបាន ទឹកអាល់កាឡាំងស្រស់ គ្រប់វេលា ដោយគ្មាន ត្រូវការទិញទឹកដបអាល់កាឡាំង ។
- ២- ការប្តូរតាមបំណង៖ ម៉ាស៊ីនអនុញ្ញាតឱ្យអ្នក ដើម្បីកែតម្រូវកម្រិត pH នៃទឹកឱ្យសមនឹងអ្នក ចំណូលចិត្ត។
- ៣-ការសន្សំសំចៃថ្លៃដើម៖ ទោះជាថ្លៃដើមម៉ាស៊ីនទឹកអាល់កាឡាំងអាចមានតំលៃខ្ពស់ប៉ុន្តែមានតម្លៃថោកជាងក្នុងរយៈពេលយូរ បើធៀបនឹងទិញទឹកដបអាល់កាឡាំង ឥតឈប់ឈរ ។
- ៤- អត្ថប្រយោជន៍សុខភាពដ៏មានសក្តានុពល៖ ម៉ាស៊ីនទឹកអាល់កាឡាំងត្រូវបានទីផ្សារទទួលស្គាល់សម្រាប់សក្តានុពលរបស់វា។ អត្ថប្រយោជន៍សុខភាពដូចជា ធ្វើអោយប្រសើរឡើងនូវការបំពេញជាតិទឹក តុល្យភាពអាស៊ីត និងការលើកកម្ពស់ការរំលាយអាហារកាន់តែប្រសើរ ទោះជាយ៉ាងណាក៏ដោយ ការស្រាវជ្រាវវិទ្យាសាស្ត្រលើអត្ថប្រយោជន៍ទាំងនេះនៅតែមានកម្រិត។



អត្ថប្រយោជន៍នៃទឹកអាល់កាឡាំង

ទឹកអាល់កាឡាំង ដែលត្រូវបានកំណត់ជាធម្មតាថាជាទឹកដែលមានកម្រិត pH លើសពី 7 បានទទួលការពេញនិយមសម្រាប់អត្ថប្រយោជន៍សុខភាពដែលគេ អះអាង។ ខណៈពេលដែល ភស្តុតាងវិទ្យាសាស្ត្រដែលគាំទ្រការអះអាងមួយចំនួនមានកម្រិត ខាងក្រោមនេះជាអត្ថប្រយោជន៍ សក្តានុពលមួយចំនួនដែលជារឿយៗត្រូវបានផ្សារភ្ជាប់ជាមួយនឹងទឹកអាល់កាឡាំង៖

បន្ទាបជាតិអាស៊ីតក្នុងរាងកាយទឹកអាល់កាឡាំងអាចជួយបន្ថយអាស៊ីតដែលលើសនៅក្នុង ខ្លួន ដែលអាចកាត់បន្ថយការចាស់អាស៊ីត ឬក្រហាយចុងដង្ហើម។ នេះដោយសារតែវាអាចប្រឆាំង នឹងជាតិអាស៊ីតក្នុងក្រពះ និងបំពង់អាហារ។ លក្ខណៈសម្បត្តិប្រឆាំងអុកស៊ីតកម្មទឹកអាល់កាឡាំង ជាញឹកញាប់មានសក្តានុពលកាត់បន្ថយអុកស៊ីតកម្មអវិជ្ជមាន មានន័យថាវាអាចដើរតួជាសារ ធាតុប្រឆាំងអុកស៊ីតកម្ម។ សារធាតុប្រឆាំងអុកស៊ីតកម្មជួយប្រឆាំងនឹងវាឌីកាល់សេរី ដែលអាច កាត់បន្ថយភាពតានតឹងអុកស៊ីតកម្ម និងការរលាកនៅក្នុងខ្លួន។ ធ្វើអោយប្រសើរឡើងនូវជាតិទឹក អ្នកគាំទ្រមួយចំនួនបានអះអាងថា ទឹកអាល់កាឡាំងត្រូវបានស្រូបយកបានយ៉ាងងាយស្រួល ដោយរាងកាយ ដោយសារតែចង្កោមម៉ូលេគុលតូចជាងរបស់វា ដែលនាំឱ្យជាតិទឹកកាន់តែប្រសើរ ឡើង។ សុខភាពឆ្អឹងការសិក្សាខ្លះណែនាំថា ទឹកអាល់កាឡាំងអាចជួយកាត់បន្ថយការស្រូបយកឆ្អឹង (ដំណើរការដែលកោសិកាឆ្អឹងចាស់ត្រូវបានបំបែក និងជំនួស)។ នេះអាចគាំទ្រដល់សុខភាពឆ្អឹង ទោះបីជាត្រូវការការស្រាវជ្រាវបន្ថែមក៏ដោយ។ ការបន្តបន្ទាប់ជាតិពុលទឹកអាល់កាឡាំង ជួនកាល ត្រូវបានគេជឿថា អាចជួយបន្ថាបជាតិពុលក្នុងរាងកាយ ដោយបណ្តេញជាតិពុលកាន់តែមាន ប្រសិទ្ធភាព។ នេះជាញឹកញាប់ត្រូវបានកំណត់ថាមានកម្រិត pH និងសារធាតុរ៉ែខ្ពស់របស់ទឹក អាល់កាឡាំង ។ ការរំលាយអាហារប្រសើរឡើងការដឹកទឹកអាល់កាឡាំងអាចជួយកែលម្អការ រំលាយអាហារដោយធ្វើឱ្យមានគុណភាពកម្រិត pH នៅក្នុងក្រពះ និងពោះវៀន ព្រមទាំងអាច កាត់បន្ថយរោគសញ្ញានៃការហើមពោះ និងការមិនរំលាយអាហារ។ ពង្រឹងប្រព័ន្ធភាពសុំទឹក អាល់កាឡាំងជារឿយៗត្រូវបានគេដាក់លក់ជាមធ្យោបាយមួយដើម្បីបង្កើនប្រព័ន្ធភាពសុំព្រោះ វាអាចជួយរក្សាកម្រិត pH មានគុណភាពនៅក្នុងរាងកាយ ដែលមានសារៈសំខាន់សម្រាប់មុខងារ ប្រព័ន្ធភាពសុំល្អបំផុត។ សុខភាពស្បែក មនុស្សមួយចំនួនបានអះអាងថា ទឹកអាល់កាឡាំងអាច ធ្វើអោយសុខភាពស្បែកប្រសើរឡើង ដោយផ្តល់សំណើមដល់ស្បែកកាន់តែមានប្រសិទ្ធភាព និងកាត់បន្ថយជាតិអាស៊ីត ដែលអាចរួមចំណែកដល់ស្បែកស្អាត និងមានសុខភាពល្អ។ កម្រិត ថាមពល ទឹកអាល់កាឡាំង ជួនកាលត្រូវបានគេនិយាយថា បង្កើនកម្រិតថាមពលដោយធ្វើអោយ ប្រសើរឡើងនូវជាតិទឹក និងកាត់បន្ថយជាតិអាស៊ីតរបស់រាងកាយ ដែលអាចនាំឱ្យអស់កម្លាំងតិច។ ការគ្រប់គ្រងទម្ងន់ ខណៈពេលដែលមិនមែនជាដំណោះស្រាយសម្រកទម្ងន់ដោយផ្ទាល់ ទឹក អាល់កាឡាំងអាចគាំទ្រការគ្រប់គ្រងទម្ងន់ដោយធ្វើអោយប្រសើរឡើងនូវការរំលាយអាហារ និងកាត់បន្ថយជាតិអាស៊ីត ដែលជួនកាលអាចទាក់ទងនឹងការឡើងទម្ងន់។

Benefits of Alkaline Water:

Alkaline water, typically defined as water with a pH level greater than 7, has gained popularity for its purported health benefits. While scientific evidence supporting some claims is limited, here are some of the potential benefits often associated with alkaline water:

- 1. Neutralizes Acidity in the Body**
Alkaline water may help neutralize excess acid in the body, potentially reducing acid reflux or heartburn. This is because it can counteract the acidity in the stomach and esophagus.
- 2. Antioxidant Properties**
Alkaline water often contains negative oxidation-reduction potential (ORP), meaning it may act as an antioxidant. Antioxidants help combat free radicals, which can reduce oxidative stress and inflammation in the body.
- 3. Improved Hydration**
Some proponents claim that alkaline water is more easily absorbed by the body due to its smaller molecular clusters, leading to better hydration. However, this claim lacks strong scientific backing.
- 4. Bone Health**
Some studies suggest that alkaline water may help reduce bone resorption (the process where old bone cells are broken down and replaced). This could potentially support bone health, though more research is needed.
- 5. Detoxification**
Alkaline water is sometimes believed to help detoxify the body by flushing out toxins more effectively. This is often attributed to its higher pH and mineral content.
- 6. Improved Digestion**
Drinking alkaline water may help improve digestion by balancing the pH levels in the stomach and intestines, potentially reducing symptoms of bloating and indigestion.
- 7. Boosted Immune System**
Alkaline water is often marketed as a way to boost the immune system, as it may help maintain a balanced pH level in the body, which is essential for optimal immune function.
- 8. Skin Health**
Some people claim that alkaline water can improve skin health by hydrating the skin more effectively and reducing acidity, which may contribute to clearer, healthier skin.
- 9. Energy Levels**
Alkaline water is sometimes said to increase energy levels by improving hydration and reducing the body's acidity, which can lead to less fatigue.
- 10. Weight Management**
While not a direct weight-loss solution, alkaline water may support weight management by improving metabolism and reducing acidity, which can sometimes be linked to weight gain.

Benefits of Alkaline Water

- 1. Weight Loss**
drink alkaline water
- 2. Detoxification**
filter out toxic metals
- 3. PH Balance**
fight metabolic syndrome
- 4. Bone Health**
help tackle bone loss
- 5. Hydration**
tastes better - sweeter
- 6. Heart Health**
best source of magnesium
- 7. Energy/Enfurance**
fights off lactic acid

របៀបដំឡើងទឹកចូលម៉ាស៊ីន



Structure Outside

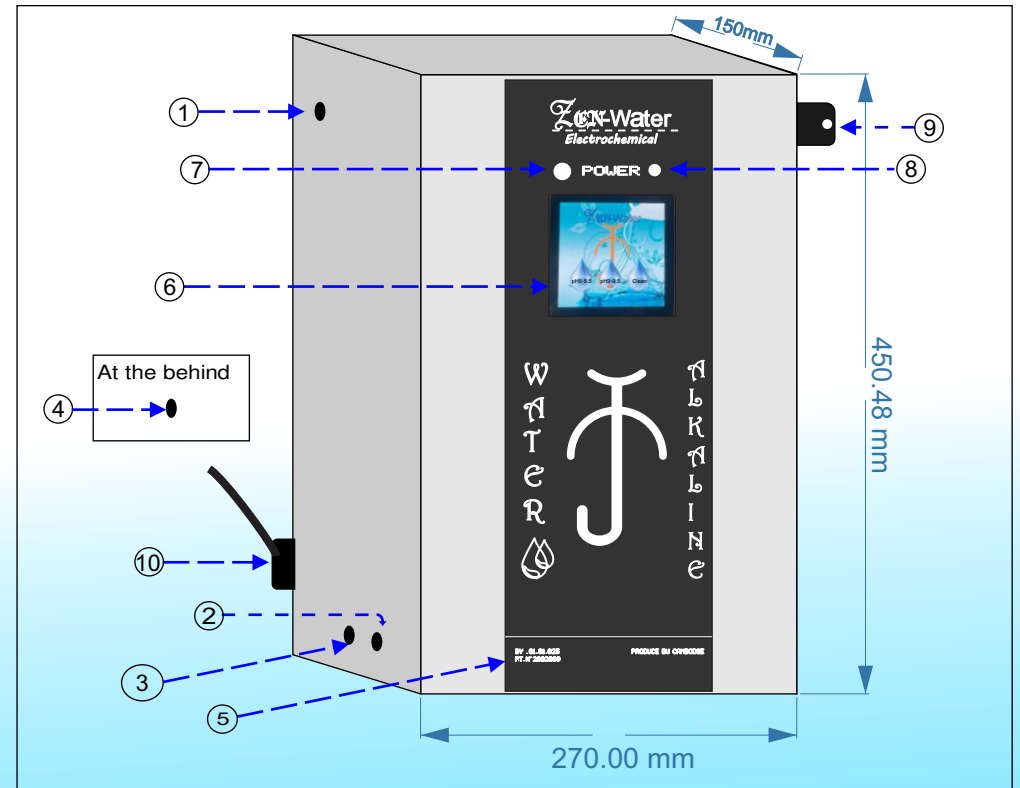

- 1- Water drink out pH-8-8.5, pH9-9.5
- 2- Water in
- 3- Vinegar for Cleaning machine
- 4- water Acid out
- 5- Patent Number
- 6-Touch Screen LCD Display
- 7- Button Power
- 8- LED indicator
- 9- Key Electric On/Off
- 10- Electric Power Plug

Zen-water Machine



Zen-Water is a brand that focuses on providing clean, alkaline water with potential health benefits. This type of water is typically enhanced with minerals to increase its pH level, aiming to neutralize acidity in the body. Alkaline water is often claimed to help with hydration, boost energy, and balance the body's pH.

Zen-Water is the only alkaline water machine manufactured and designed by Khmer technicians, with acquired intellectual property from the Russian Federation and Malaysia.

Zen-Water brings happiness to your family and helps reduce medical expenses!

Structure Inside

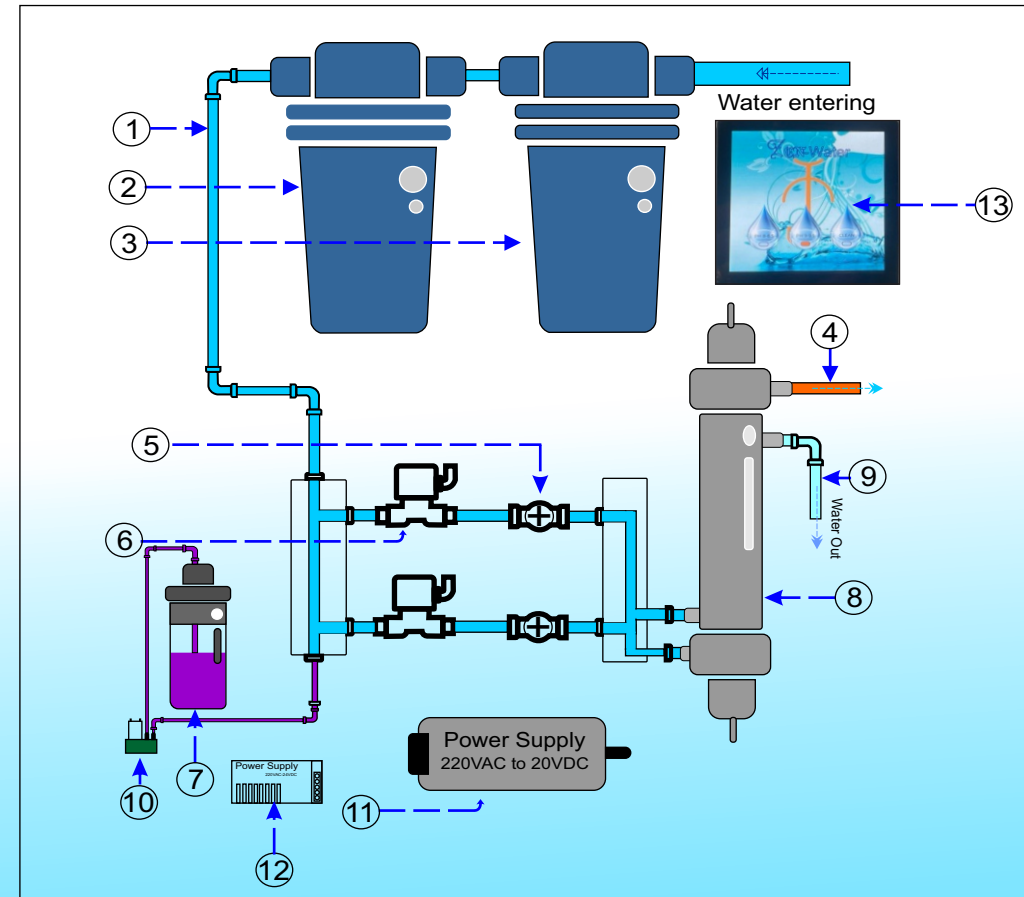

- 1- Water Pipe
- 2- Carbon Filter
- 3- Cotton filter 1 Micron
- 4- Water acid
- 5- Water reducer
- 6- Solenoid
- 7- Vinegar for cleaning machine
- 8- Reactor Alkaline
- 9- Water Out pH 8-8.5, pH 9-9.5
- 10- Motor Pump
- 11- Power Supply 19V
- 12- Power Supply 24V
- 13- Touch Screen LCD

សារៈសំខាន់នៃទឹកចំពោះរាងកាយ



The Human Body is made up of
56- 60% WATER

Are you drinking enough?

តើអ្នកដឹងទេថារាងកាយមនុស្សមានជាតិទឹក 70 ភាគរយ?

ទឹកមានសារៈសំខាន់សម្រាប់គ្រប់គ្រងសីតុណ្ហភាពរាងកាយ និងរក្សាមុខងាររាងកាយផ្សេងទៀត។ រាងកាយបាត់បង់ជាតិទឹកច្រើនតាមរយៈការដកដង្ហើម ញើស និងការរំលាយអាហារ។ វាជារឿងសំខាន់ដែលយើងត្រូវផ្តល់ជាតិទឹកដល់រាងកាយ របស់យើងឱ្យបានទៀងទាត់ដើម្បីធានាបាននូវដំណើរការត្រឹមត្រូវនៃប្រព័ន្ធរាងកាយរបស់យើង។

3 វិធីសំខាន់ៗ ទឹកប៉ះពាល់ដល់រាងកាយរបស់អ្នក

1. ទឹកជួយរក្សាគុណភាពនៃសារធាតុរាវក្នុងរាងកាយ។ សារធាតុរាវក្នុងខ្លួនទាំងនេះមានសារៈសំខាន់សម្រាប់ការរំលាយអាហារការស្រូបយកឈាមរត់ ការបង្កើតទឹកមាត់ ការដឹកជញ្ជូនសារធាតុចិញ្ចឹម និងរក្សាសីតុណ្ហភាពរាងកាយ។
2. ទឹកជួយតម្រងនោមរបស់អ្នក។ សារធាតុរាវរាងកាយដឹកជញ្ជូនផលិតផលកាកសំណល់តាមរយៈការញើស ការនោម និងការបន្ទោរបង់។ នៅពេលដែលអ្នកទទួលបានជាតិទឹកគ្រប់គ្រាន់ ទឹកនោមនឹងហូរដោយសេរី មានពណ៌ស្រាល និងគ្មានក្លិន។ នៅពេលដែលរាងកាយរបស់អ្នកទទួលបានជាតិទឹកមិនគ្រប់គ្រាន់កំហាប់ទឹកនោម ពណ៌ និងក្លិននឹងកើនឡើងដោយសារតែតម្រងនោមចាប់យកសារធាតុរាវបន្ថែមសម្រាប់មុខងាររាងកាយ។
3. ទឹកជួយឱ្យស្បែករបស់អ្នកមើលទៅមានសុខភាពល្អ។ ខណៈពេលដែល ការខះជាតិទឹកធ្វើឱ្យស្បែករបស់អ្នកមើលទៅស្ងួតនិងជ្រើវជ្រួញជាតិទឹកបានត្រឹមត្រូវធ្វើឱ្យស្បែក របស់អ្នកមើលទៅមានសុខភាពល្អ ទន់និងមាន សំណើម។ វាត្រូវបានណែនាំឱ្យផឹកទឹកយ៉ាងហោចណាស់ 8 កែវជារៀងរាល់ថ្ងៃ។ ទឹកពិសាគឺសំខាន់ប៉ុន្តែគុណភាពទឹកដែលអ្នកប្រើគឺ សំខាន់ដូចគ្នាដែរ។

ការផឹកទឹកស្អាតគឺជាការចាំបាច់ដើម្បីធានាថា អត្ថប្រយោជន៍ ទាំងអស់ខាងលើត្រូវបានសម្រេច។

The Importance of Water To The Body

Water & Hydration

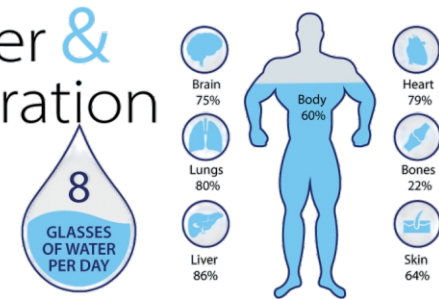

Are you aware of the fact that the human body is 70 percent water? Well, now you do! Water is essential for regulating body temperature and maintaining other bodily functions. The body loses a lot of water through breathing, sweating, and digestion of foods. It's important that we rehydrate our bodies regularly to ensure proper functioning of our body systems.

3 Important Ways Water Affects Your Body

1. Water helps maintain the balance of bodily fluids. These bodily fluids are essential for digestion, absorption, circulation, creation of saliva, transportation of nutrients, and maintain of body temperature.
2. Water helps your kidneys. Body fluids transport waste products through perspiration, urination and defecation. When you're getting enough fluids, urine flows freely, is light in color and free of odor. When your body is not getting enough fluids, urine concentration, color, and odor increases because the kidneys trap extra fluid for bodily functions.
3. Water helps your skin to look healthy. While dehydration makes your skin look more dry and wrinkled, proper hydration makes your skin look healthy, more supple and moisturized.

It's advisable to drink at least 8 glasses of water daily. Drinking water is important, but the quality of the water you consume is just as important. Drinking clean water is imperative to ensure all the above benefits are achieved. At EPA Water Consultants, we make sure that the life support water you are putting in your body is the safest, most clean water you are able to get your hands on using our reverse osmosis drinking water system. A large portion of your body is water, so make sure you drink the best!